

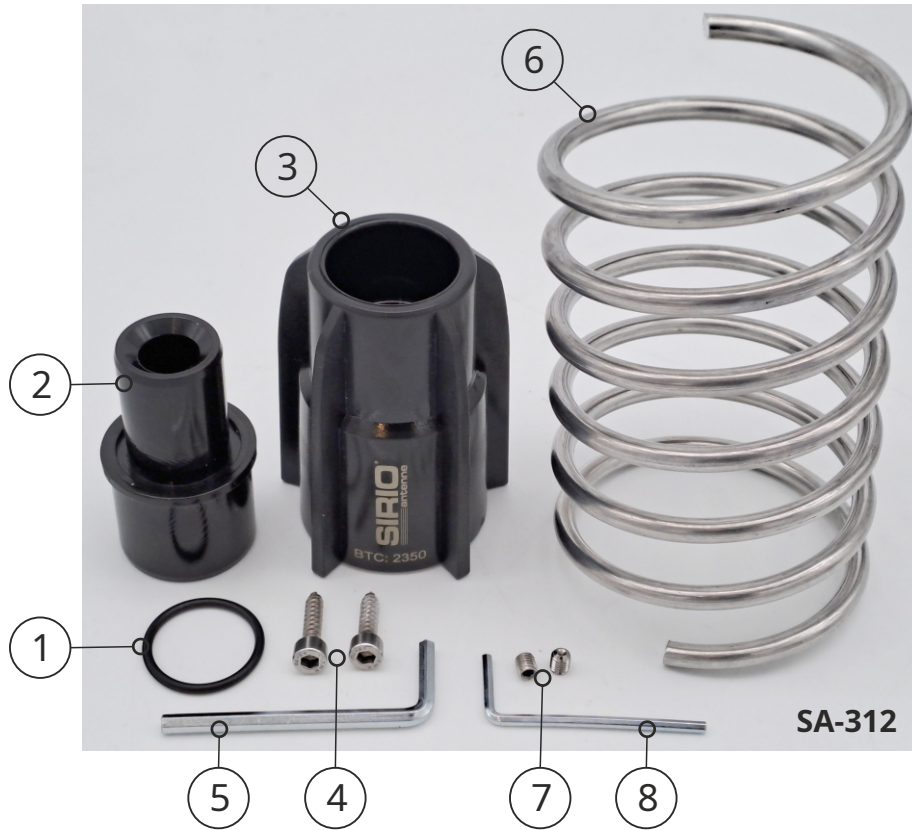

## ATUALIZAR/REPARAR NEW TORNADO



**1**

Identifique os parafusos de fixação da bobina, remova-os e retire a bobina.

**2**

Use uma broca de  $\varnothing$  4 mm. Perfure as cabeças dos dois rebites e remova-os. Separe os tubos superior e inferior do isolador antigo ou danificado.

**3**

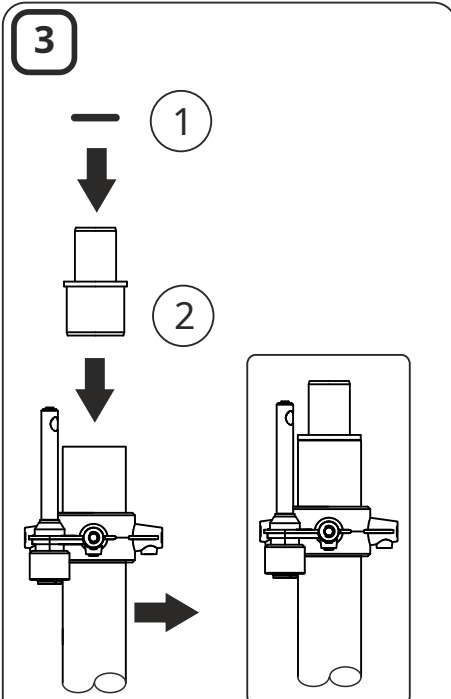

Insira o anel de vedação (1) no isolador (2). Insira o isolador na seção inferior de alumínio.

**4**

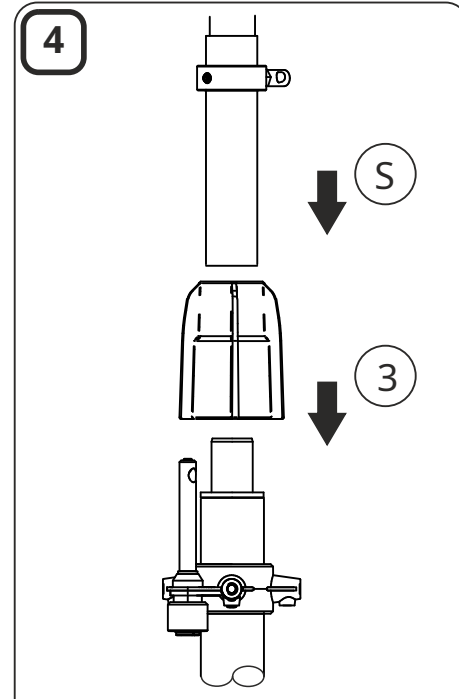

Insira o novo isolador com alhetas (3) na seção superior de alumínio (S) no novo isolador (3)

**5**

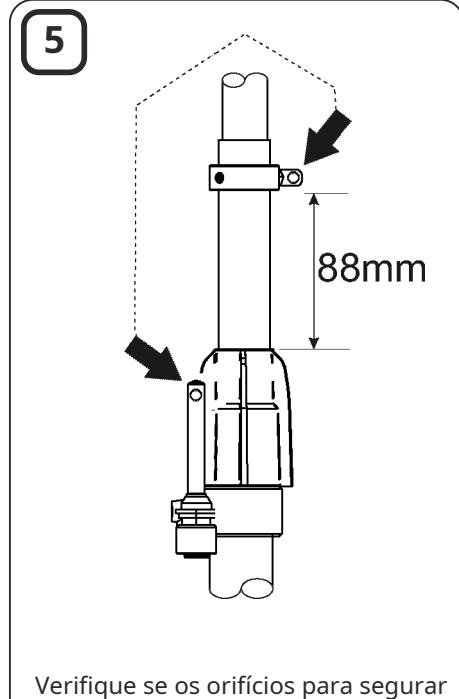

Verifique se os orifícios para segurar a bobina estão alinhados de forma oposta, conforme mostrado na imagem. Verifique a distância entre o anel e o isolador (88mm)

**6**

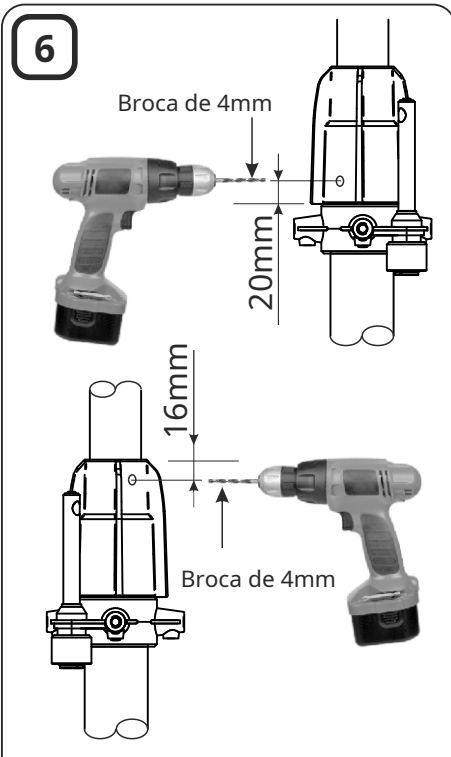

Use um furador com broca de 4 mm e faça dois novos furos conforme mostrado na imagem.

**7**

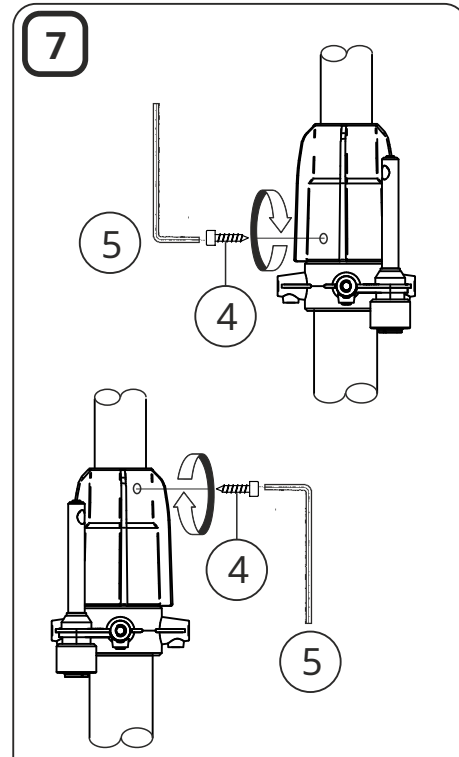

Fixe o novo isolador usando os dois parafusos auto-roscantes (4)

**8**

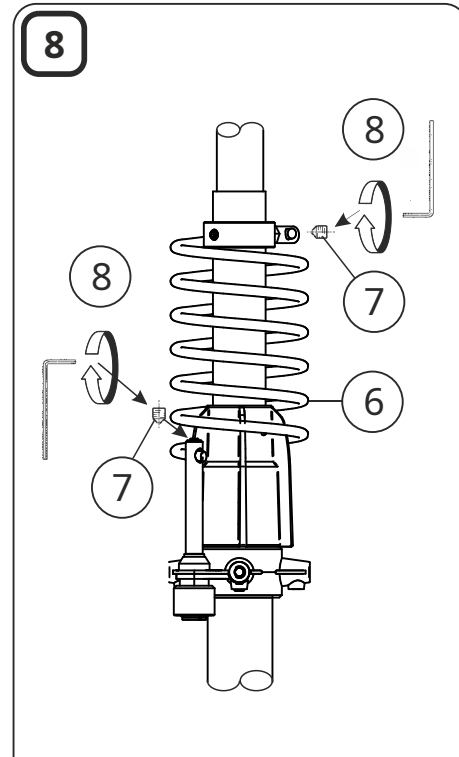

Coloque a nova bobina (6) e fixe-a com os dois parafusos allen (7). Não force a posição da bobina.